

Технический паспорт

Элемент угловой секции 160

Арт.-№ 6098860

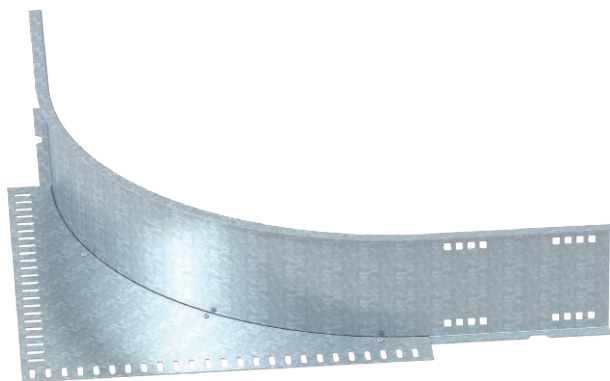

Элемент угловой секции для листовых кабельных лотков и кабельных лотков лестничного типа для больших расстояний с высотой боковой стенки 160 мм.



Сталь	Сталь
FS	оцинкован конвейерным методом

Исходные данные

Артикульный №	6098860
Тип	WEAS 160 FS
Обозначение 1	Угловая пристройка
Размер	160
материал	Сталь
Сокращенное наименование материала	Сталь
Поверхность	оцинкован конвейерным методом
Поверхность согласно DIN	DIN EN 10346
Сокращение поверхности	FS
Минимальная единица продажи	1,00 Шт.
Вес	632,00 кг/100 шт.

Технические характеристики

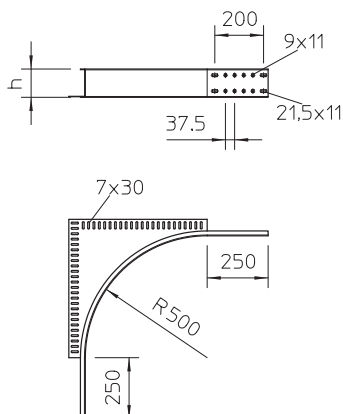

Высота	160,00 мм
Высота боковой стенки	160,00 мм
Размер h	160,00 мм
Предназначено для поддержания функций	<input type="checkbox"/>
Нержавеющая сталь, протравленная	<input type="checkbox"/>