

Технический паспорт

Крестообразная секция

Арт.-№ 6043631

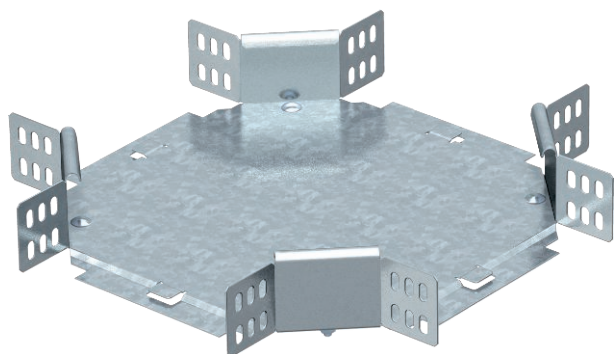

Горизонтальная крестообразная секция для всех типов кабельных лотков с высотой боковой стенки 60 мм.



Сталь Сталь

FS оцинкован конвейерным методом

| | |
|----------|---|
| Указание | Фасонная деталь поставляется в разобранном состоянии. Все боковые стороны предназначены для кабельных лотков одинаковой ширины. В комплекте с соответствующими крепежными элементами. |
|----------|---|

Исходные данные

| | |
|------------------------------------|--------------------------------|
| Артикульный № | 6043631 |
| Тип | RK 630 FS |
| Обозначение 1 | Крестообразная секция |
| Обозначение 2 | горизонтальн,с угл соединением |
| Размер | 60x300 |
| материал | Сталь |
| Сокращенное наименование материала | Сталь |
| Поверхность | оцинкован конвейерным методом |
| Поверхность согласно DIN | DIN EN 10346 |
| Сокращение поверхности | FS |
| Минимальная единица продажи | 1,00 Шт. |
| Вес | 197,80 кг/100 шт. |

Технический паспорт

Крестообразная секция

Арт.-№ 6043631



Технические характеристики

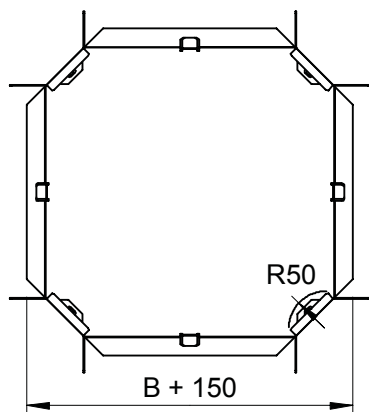

| | |
|---------------------------------------|--------------------------|
| Ширина | 300,00 мм |
| Высота боковой стенки | 60,00 мм |
| Размер R | 50,00 мм |
| Размеры | 450 x 450 x 60 мм |
| Предназначено для поддержания функций | <input type="checkbox"/> |
| Толщина борта | 1,25 мм |
| Толщина материала пластины дна | 1,00 мм |
| Нержавеющая сталь, протравленная | <input type="checkbox"/> |
| Исполнение для больших расстояний | <input type="checkbox"/> |